



רשומות

קובץ התקנות

3 במאי 2009

6776

ט' באייר התשס"ט

עמוד

890	תקנות ההתגוננות האזרחית (מפרטים לבניית מקלטים) (תיקון), התשס"ט-2009
910	תקנות העיריות (מכרזים) (תיקון), התשס"ט-2009
911	כללי הרשות השנייה לטלוויזיה ורדיו (עוצמת הקול בשידורים), התשס"ט-2009
911	כללי הרשות השנייה לטלוויזיה ורדיו (אתיקה בפרסומת בטלוויזיה) (תיקון), התשס"ט-2009
912	החלטת משכורת נושאי משרה שיפוטית (תיקון), התשס"ט-2009
915	החלטת גמלאות לנושאי משרה ברשויות השלטון (שרים ושאייריהם) (תיקון), התשס"ט-2009

תקנות ההתגוננות האזרחית (מפרטים לבניית מקלטים) (תיקון),

התשס"ט-2009

בתוקף סמכותי לפי סעיפים 11ב, 14(ג) ו-27 לחוק ההתגוננות האזרחית, התשי"א-1951 (להלן – החוק), אני מתקין תקנות אלה:

1. תיקון תקנה 1
- בתקנה 1 לתקנות ההתגוננות האזרחית (מפרטים לבניית מקלטים), התש"ן-1990¹ (להלן – התקנות העיקריות) –
- (1) במקום ההגדרה "המפרט" יבוא:
- "המפרט" – מפרט כללי למקלטים (מס' 58) ומפרט כללי למרחבים מוגנים (מס' 59), כפי שהם בתוקף מזמן לזמן, ואשר פורסמו באתר האינטרנט של משרד הביטחון ושל פיקוד העורף²;
- (2) בהגדרה "חלון הדף דירתי", אחרי "בקיר חיצוני" יבוא "או בקיר פנימי";
- (3) במקום ההגדרה "חלון הדף מוסדי" יבוא:
- "חלון הדף מוסדי" – חלון אטום בפני גזים ועמיד בפני הדף חיצוני הממוקם בקיר חיצוני או בקיר פנימי של מרחב מוגן מוסדי³;
- (4) אחרי ההגדרה "מערכת טיהור וטיפול" יבוא:
- "מערכת אוורור וסינון" – מערכת להספקת אוויר מסונן ואוויר לא מסונן למקלט או למרחב מוגן, כמפורט בת"י 4570 על כל חלקיו;
- "מערכת אוורור וסינון דירתי" – מערכת להספקת אוויר מסונן ואוויר לא מסונן למרחב מוגן דירתי כמפורט בת"י 4570 על כל חלקיו;
- "מערכת מודולרית לאיטום מעברי צנרת וכבלים" – מערכת מודולרית המיועדת לאיטום מעברים של צינורות וכבלים למניעת חדירת גזים ומים למרחבים מוגנים ומקלטים כפי שנקבע במפרטים שפרסם מי ששר הביטחון הסמיכו לכך ובתקן הישראלי הישים;
- "מערכת סינון דירתי" – מערכת להספקת אוויר מסונן למרחב מוגן דירתי כמפורט בת"י 4570 על כל חלקיו.
2. אחרי תקנה 5 לתקנות העיקריות יבוא:
- הוספת תקנה 5א
- "בדיקת אטימות א.א. אטימותם של המקלט ושל המרחב המוגן תעמוד בדרישות ת"י של מקלטים ומרחבים מוגנים".4577
3. תיקון תקנה 66
- בתקנה 66(א) לתקנות העיקריות, אחרי פסקה (5) יבוא:
- "(6) המקלט יהיה אטום."
4. תיקון תקנה 170
- בתקנה 170(א) לתקנות העיקריות, אחרי פסקה (5) יבוא:
- "(6) המרחב המוגן הקומתי יהיה אטום."
5. תיקון תקנה 171
- בתקנה 171 לתקנות העיקריות, בתקנת משנה (א), בסופה יבוא "השטח הנדרש של מרחב מוגן קומתי שתותקן בו בפועל מערכת אוורור וסינון יכול שיחושב כ-70% מהשטח הנדרש לעיל, ואולם בכל מקרה לא יפחת שטח המרחב המוגן הקומתי מ-8 מ"ר (נטו, בלא קירות)".

¹ ס"ח התשי"א, עמ' 78.

² ק"ת התש"ן, עמ' 1020; התשנ"ב, עמ' 832 ועמ' 1422; התשנ"ד, עמ' 924; התשנ"ח, עמ' 608; התשס"ב, עמ' 320.

6. האמור בתקנה 172 לתקנות העיקריות יסומן "א" ואחריו יבוא:
 "ב) רשות מוסמכת רשאית לאשר בניית מרחב מוגן מוסדי לפי הנדרש בחלק ג' כאשר יש יותר מ-4 יחידות דיור בקומה."
7. בתקנה 174 לתקנות העיקריות, בתקנת משנה (ה), בסופה יבוא "ובלבד שהמתכנן יוכיח להנחת דעתה, כי תובטח יציבות אופקית ואנכית של המרחבים המוגנים בפני כוחות הדף העשויים לפעול עליהם."
8. בתקנה 178 לתקנות העיקריות –
 (1) במקום תקנת משנה (ב) יבוא:
 "ב) המידות של הדלת האמורה יהיו 80/200 סנטימטרים פתח אור.";
 (2) בתקנת משנה (ג), במקום הסיפה המתחילה במילים "רשות מוסמכת" יבוא "דרישות הבינוי המזעריות יהיו לפי המפורט בחלק ה' בתוספת הרביעית.";
 (3) אחרי תקנת משנה (ג) יבוא:
 "ג) רשות מוסמכת רשאית לאשר סטייה מדרישות כאמור בתקנות משנה (ב) ו-(ג)."
9. בתקנה 179 לתקנות העיקריות, אחרי תקנת משנה (ב) יבוא:
 "ג) דרישות בינוי מזעריות יהיו לפי המפורט בחלק ה' בתוספת הרביעית."
10. במקום תקנה 187 לתקנות העיקריות יבוא:
 "הכנות לאוויר וסינון 187. בכל מרחב מוגן קומתי יבוצעו הכנות להתקנת מערכות אוורור וסינון למיזוג אוויר בהתאם לכללים המפורטים להלן:
 (1) הותקנה מערכת אוורור וסינון, יתאימו את אופן התקנתה ותחזוקתה לדרישות ת"י 4570 על כל חלקיו;
 (2) לצורך הכנסה ושחרור אוויר בזמן הפעלת מערכת אוורור וסינון יותקנו במרחב המוגן הקומתי 2 צינורות אוורור בקוטר "8 בהתאם לחלקים 2 ו-3 לת"י 4422 (להלן – צינורות אוורור):
 (א) צינור לכניסת אוויר, שעליו יתחברו שסתום ההדף, המפוח והמסננים;
 (ב) צינור לשחרור אוויר, שעליו יתחבר שסתום לחץ יתר;
 (3) במיקום צינורות האוורור יתקיימו דרישות כלהלן:
 (א) המיקום יבטיח זרימה חופשית ויעילה של אוויר הן אל המרחב המוגן ומחוצה לו והן של אוויר מסונן בתוך המרחב המוגן הקומתי ואפשרות נוחה של תפקוד ותפעול מערכת אוורור וסינון;
 (ב) המיקום ייקבע בסמוך לפינות מנוגדות של המרחב המוגן הקומתי בצורה אלכסונית, כך שיתקבל מרחק מרבי ככל הניתן ביניהם;
 (ג) המיקום יכול שייקבע בקירות פנימיים או בקירות חיצוניים של המרחב המוגן הקומתי או במקום הפונה לפיר אוורור הפתוח כלפי חוץ הבניין ומלבד שלא יהיה

שילוב של צינור לכניסת אוויר בקיר פנימי וצינור לשחרור אוויר בקיר חיצוני או במקום הפונה לפיר אוורור;

(ד) צינור לכניסת אוויר ייקבע מעל דלת או מעל חלון או מעל או מתחת לפתח חילוף קומתי; המרחק מציר צינור לכניסת אוויר עד למשקוף הדלת או החלון או פתח החילוף הקומתי (פתח אור) לא יפחת מ־45 ס"מ; המרחק מציר צינורות לכניסת אוויר עד לקיר הניצב הסמוך לא יפחת מ־45 ס"מ ולא יעלה על 1.50 מטרים;

(ה) המיקום ייקבע באופן שהמרחק מציר הצינור לשחרור אוויר עד לקיר הסמוך הניצב לא יפחת מ־35 ס"מ ולא יעלה על 1.35 מטרים, והמרחק האופקי או האנכי עד משקוף של דלת או חלון או המרחק האופקי עד משקוף של פתח חילוף קומתי בתקרה או ברצפה (פתח אור) לא יפחת מ־25 ס"מ;

(ו) גובה ציר של צינורות אוורור מפני הריצוף של המרחב המוגן לא יפחת מ־1.9 מטרים והמרחק בין ציר הצינור עד לתקרת הבטון לא יפחת מ־35 ס"מ;

(4) לצורך הכנה למיזוג אוויר מרכזי, יותקן צינור אוורור בקוטר 8" לפי חלקים 2 ו־3 לת"י 4422 והוא יוכל לשמש להכנסת אוויר ממוגן הממוקם מחוץ למרחב המוגן; הצינור ייאטם בשעת חירום, לפני הפעלת מערכת אוורור וסינון, על ידי אוגן עיוור ואטם; מרחק מציר הצינור עד לקצה רכיב כלשהו של המרחב המוגן (כגון פינת קיר, תקרה, פתח אור של משקוף דלת או חלון וכדומה) לא יפחת מ־25 ס"מ; לבקשת המתכנן, ניתן לאשר התקנת צינור אוורור נוסף לפי הכללים המפורטים בתקנה זו;

(5) נוסף על ההכנה למיזוג אוויר כאמור בתקנת משנה (ד) לעיל, ניתן לבצע הכנות בעבור יחידת מיזוג אוויר מופצל שיכללו מערכת מודולרית לאיטום מעברי צנרת וכבלים המותקנת בתוך שרוול פלדה מותאם ויצוק בקיר המרחב המוגן לצורך מעבר של צנרת מיזוג וניקוז וכבל; אופן ההתקנה של המערכת המודולרית לאיטום מעברי צנרת וכבלים ושל המזגן המופצל יהיה בהתאם למפרט מיוחד של הג"א; המרחק מדופן השרוול עד לקצה רכיב כלשהו של המרחב המוגן כמפורט בפסקה (4) לא יפחת מ־15 ס"מ;

(6) בכפוף לדרישות האמורות בתקנה זו, ניתן למקם צינור אוורור בתחום שבין תקרת הבטון לבין תקרה אקוסטית או דקורטיבית בתוך המרחב המוגן או מחוצה לו בתנאים כלהלן:

(א) פתח הצינור מצדו הפנימי ומצדו החיצוני לא ייחסם על ידי ציוד, כבלים, תעלות אוורור וכדומה;

(ב) תובטח אפשרות של זרימה חופשית של אוויר אל המרחב המוגן או מחוצה לו באמצעות תעלות אוורור או

צינורות אוורור או תריסי אוורור, הכל לפי העניין ולפי תכנית שתאשר הרשות המוסמכת;

(ג) תתאפשר גישה בכל עת אל הצינור באמצעות רכיבים של התקרה האקוסטית או הדקורטיבית הניתנים לפירוק קל לצורך תחזוקה שוטפת;

(ד) בסמוך לצינור האוורור ובמקום גלוי לעין מתחת לתקרה האקוסטית או הדקורטיבית יותקן שלט בר-קיימא המציין את מיקום צינור האוורור ואת הפעולות הנדרשות לצורך הכנת המרחב המוגן לשעת חירום אם פעולות אלה נדרשות, כגון אטימת צינור למיזוג אוויר;

(7) מתכונת לתכנון אוורור וסינון במרחב מוגן קומתי תהיה כמפורט בתוספת הרביעית;

(8) תכנית המרחב המוגן שתוגש לאישור הרשות המוסמכת תכלול תכנון של הכנות להתקנת מערכת אוורור וסינון ושל הכנות למיזוג אוויר; אם תותקן מערכת אוורור וסינון בפועל, תכלול התכנית גם את התכנון של המערכת ורכיביה.

11. בתקנה 188(א) לתקנות העיקריות, הסיפה המתחילה במילים "בית כיסא" – תימחק. תיקון תקנה 188
12. בתקנה 190 לתקנות העיקריות – תיקון תקנה 190
- (1) בתקנת משנה (א), בסופה יבוא "רשות מוסמכת רשאית לאשר סטייה מדרישה כאמור";
- (2) בתקנת משנה (ד), במקום "ליד צינור האוורור" יבוא "ליד צינור לכניסת אוויר במרחק שלא יעלה על מטר אחד";
- (3) במקום תקנת משנה (ה) יבוא:
- "ה) כל המעברים המיועדים להשחלת מוליכים בין חוץ המרחב המוגן לבין פנים המרחב המוגן ייאטמו בפני מעבר מים וגו לאחר השחלת המוליכים, וכן ייאטמו מעברים כאמור שלא הושחלו בהם מוליכים."
13. בתקנה 191 לתקנות העיקריות, במקום תקנת משנה (ב) יבוא: תיקון תקנה 191
- "(ב) במרחב המוגן הקומתי יותקן בית תקע לאנטנה לטלוויזיה ולאנטנה לרדיו; מבית התקע יותקן צינור שקוטרו לא יפחת מ-16 מ"מ, אשר יוביל אל מחוץ למרחב המוגן הקומתי לחיבור לאנטנה חיצונית לרדיו ולטלוויזיה; במרחב מוגן קומתי של בית שבו מותקנת אנטנה מרכזית לטלוויזיה ולרדיו יחובר בית התקע לאנטנה המרכזית."
14. בתקנה 192(ב) לתקנות העיקריות, בסופה יבוא "או מערכת של ציפויים וחיפויים לפי ת"י 5075". תיקון תקנה 192
15. בתקנה 196 לתקנות העיקריות, במקום תקנת משנה (ב) יבוא: תיקון תקנה 196
- "(ב) המרחק בין מכלי גז בישול מעובה לבין קירות המרחב המוגן, לרבות קירות המרחב המוגן התחתון הנבנים עד ליסודות, לא יפחת מ-3 מטרים."
16. בתקנה 197(א) לתקנות העיקריות, אחרי פסקה (5) יבוא: תיקון תקנה 197
- "(6) המרחב המוגן הדירתי יהיה אטום."

17. החלפת תקנה 199 במקום תקנה 199 לתקנות העיקריות יבוא: "איסור שימוש 199. מרחב מוגן דירתי לא יישמש מטבח, חדר אמבטיה או חדר שירותים."
18. תיקון תקנה 201 בתקנה 201 לתקנות העיקריות, אחרי תקנת משנה (ג) יבוא: "ד) רשות מוסמכת רשאית לאשר סטייה מהאמור בתקנות משנה (א) עד (ג) ובלבד שהמתכנן יוכיח להנחת דעתה, כי תובטח יציבות אופקית ואנכית של המרחבים המוגנים בפני כוחות הדף העשויים לפעול עליהם."
19. תיקון תקנה 203 בתקנה 203(ב) לתקנות העיקריות, בסופה יבוא "או לפי מפרט נוסף שבתוקף החל על מקלטים לפי קביעה כאמור בתקנה 4(ב)."
20. תיקון תקנה 204 בתקנה 204 לתקנות העיקריות במקום תקנת משנה (ב) יבוא: "ב) המידות המזעריות של הדלת האמורה יהיו 70/200 סנטימטרים פתח אור והמידות המרביות שלה יהיו 80/200 סנטימטרים פתח אור.;"
- (ב) רשות מוסמכת רשאית לאשר התקנת דלת הדף דירתי שניה במקום חלון הדף דירתי ובלבד ששתי הדלתות לא יותקנו באותו הקיר."
21. תיקון תקנה 205 בתקנה 205(א) לתקנות העיקריות, המילים "החלון יהיה אטום בפני גזים" – יימחקו.
22. תיקון תקנה 206 בתקנה 206 לתקנות העיקריות –
- (1) בתקנת משנה (א), במקום "1.2 מ"ר" יבוא "1.21 מ"ר";
- (2) בתקנת משנה (ג), בסופה יבוא "חלון הדף דירתי אשר יותקן בקיר פנימי יהיה מסוג נגרר בלבד."
23. תיקון תקנה 208 בתקנה 208(ב) לתקנות העיקריות, בסופה יבוא "ואולם בקיר שבו יותקן חלון הדף דירתי נגרר עובי הקיר לא יפחת מ־30 סנטימטרים."
24. החלפת תקנה 214 במקום תקנה 214 לתקנות העיקריות יבוא:
- "אורור וסינון 214. בכל מרחב מוגן דירתי יבוצעו הכנות להתקנת מערכת סינון דירתית או מערכת אורור וסינון דירתית ולמיזוג אוויר בהתאם לכללים המפורטים להלן:
- (1) אם תותקן מערכת סינון דירתית או מערכת אורור וסינון דירתית, אופן ההתקנה והתחזוקה יתאימו לדרישות ת"י 4570 על כל חלקיו; במקום התקנת מערכת סינון דירתית או מערכת אורור וסינון דירתית יכול שתותקן מערכת אורור וסינון בהתאם לדרישות ת"י 4570 על כל חלקיו;
- (2) לצורך הכנסה ושחרור אוויר בזמן הפעלת מערכת סינון דירתית או מערכת אורור וסינון דירתית יותקנו במרחב המוגן הדירתי 2 צינורות אורור בקוטר "4 בהתאם לחלקים 2 ו־3 ל־ת"י 4422 (להלן – צינורות אורור למרחב מוגן דירתי):
- (א) צינור לכניסת אוויר, שעליו יתחברו שסתום ההדף, המפוח והמסננים;
- (ב) צינור לשחרור אוויר, שעליו יתחבר שסתום לחץ יתר;

(3) מיקום צינורות האוורור למרחב מוגן דירתי –

(א) יבטיח זרימה חופשית ויעילה של אוויר הן אל המרחב המוגן ומחוצה לו והן של אוויר מסונן בתוך המרחב המוגן הדירתי ואפשרות נוחה לתפקוד ותפעול של מערכת סינון דירתית או של מערכת אוורור וסינון דירתית;

(ב) יהיה בסמוך לפינות מנוגדות של המרחב המוגן הדירתי בצורה אלכסונית כך שיתקבל מרחק מרבי ככל הניתן ביניהם;

(ג) יכול שיהיה בקירות פנימיים או בקירות חיצוניים של המרחב המוגן ומלבד שלא יתקיים שילוב של צינור לכניסת אוויר בקיר פנימי וצינור לשחרור אוויר בקיר חיצוני;

(ד) לא ימוקם צינור לכניסת אוויר מעל דלת או מעל חלון; המרחק מציר צינור לכניסת אוויר עד למשקוף הדלת או החלון (פתח אור) לא יפחת מ־35 ס"מ, זולת אם אישרה רשות מוסמכת במקרים מיוחדים שהתקנת הצינור בסמוך למשקוף במרחק קטן יותר; המרחק מציר צינורות לכניסת אוויר עד לקיר הניצב הסמוך לא יפחת מ־40 ס"מ ולא יעלה על מטר אחד;

(ה) המרחק מציר הצינור לשחרור אוויר עד לקיר הסמוך הניצב לא יפחת מ־25 ס"מ ולא יעלה על מטר אחד, והמרחק האופקי או האנכי עד משקוף של דלת או חלון (פתח אור) לא יפחת מ־25 ס"מ, זולת אם אישרה רשות מוסמכת במקרים מיוחדים התקנת הצינור בסמוך למשקוף במרחק קטן יותר;

(ו) גובה ציר של צינור לכניסת אוויר מפני הריצוף של המרחב המוגן הדירתי יהיה 150 ס"מ;

(ז) גובה ציר של צינור לשחרור אוויר מפני הריצוף של המרחב המוגן הדירתי לא יפחת מ־1.9 מטרים והמרחק בין ציר הצינור עד לתקרת הבטון לא יפחת מ־25 ס"מ;

(4) לצורך הכנה למיזוג אוויר מרכזי יותקן צינור אוורור בקוטר "8 לפי חלקים 2 ו-3 ל"ת"י 4422 והוא יוכל לשמש להכנסת אוויר ממוגן הממוקם מחוץ למרחב המוגן; הצינור ייאתם בשעת חירום, לפני הפעלת מערכת סינון דירתית או מערכת אוורור וסינון על ידי אוגן עיוור ואטם; מרחק מציר הצינור עד לקצה רכיב כלשהו של המרחב המוגן (כגון פינת קיר, תקרה, פתח אור של משקוף דלת או חלון וכדומה) לא יפחת מ־25 ס"מ; לבקשת המתכנן, יכול שתאושר התקנת צינור אוורור נוסף לפי הכללים המפורטים בתקנה זו;

(5) נוסף על ההכנה למיזוג אוויר כאמור בפסקה (4), ניתן לבצע הכנות בעבור יחידת מיזוג אוויר מפוצל שיכלול מערכת מודולרית, איטום מעברי צנרת וכבלים המותקנת בתוך שרוול פלדה מותאם ויצוק בקיר המרחב המוגן, לצורך מעבר של צנרת מיזוג וניקוז וכבל; ההתקנה של המערכת המודולרית לאיטום מעברי צנרת וכבלים ושל המזגן המפוצל תהיה בהתאם למפרט מיוחד של שירות התגוננות אזרחית (הג"א); המרחק מדופן השרוול עד לקצה רכיב כלשהו של המרחב המוגן (פינת קיר, תקרה, משקוף, דלת או חלון) לא יפחת מ־15 ס"מ;

(6) בכפוף לדרישות תקנה זו, ניתן למקם צינור אוורור בתחום שבין תקרת הבטון לבין תקרה אקוסטית או דקורטיבית בהתאם לתנאים המפורטים בתקנה 187(6);

(7) מתכונת לתכנון אוורור וסינון במרחב מוגן דירתי תהיה כמפורט בתוספת הרביעית;

(8) תכנית המרחב המוגן שתוגש לאישור הרשות המוסמכת תכלול הכנות להתקנת מערכת סינון דירתי או מערכת אוורור וסינון וכן הכנות למיזוג אוויר.

תיקון תקנה 215 25. בתקנה 215 לתקנות העיקריות, במקום תקנת משנה (א) יבוא:

"(א) במרחב מוגן דירתי יותקנו 3 בתי תקע חדר-מופעיים (פזיים) לפחות; אחד מבתי התקע ימוקם ליד צינור לכניסת אוויר במרחק שלא יעלה על מטר אחד, ותותקן תאורה רגילה במתח 230 וולט."

הוספת סימן ח' 26. אחרי תקנה 217 לתקנות העיקריות יבוא:

"סימן ח' – מיקום מכלי גז בישול מעובה"

מרחק ממכלי גז 217א. המרחק בין מכלי גז בישול מעובה לבין קירות המרחב המוגן, לרבות קירות המרחב המוגן התחתון הנבנים עד ליסודות, לא יפחת מ־3 מטרים."

תיקון תקנה 230ט 27. בתקנה 230ט(א) לתקנות העיקריות, במקום "1.2" יבוא "1.21".

תיקון תקנה 233 28. בתקנה 233(ו) לתקנות העיקריות, בסופה יבוא "ובלבד שהמתכנן יוכיח להנחת דעתה, כי טובטח יציבות אופקית ואנכית של המרחבים המוגנים בפני כוחות הדף העשויים לפעול עליהם."

תיקון תקנה 236 29. בתקנה 236 לתקנות העיקריות, במקום הטבלה שבתקנת משנה (א) יבוא:

"סדר"	שימוש המבנה	שטח המרחב המוגן הנדרש (נטו)	שטח מזערי נדרש למרחב מוגן (נטו) במטרים רבועים
1.	בניין משרדים	3% משטח עיקרי בקומה	10
2.	מעבדות	3% משטח עיקרי בקומה	10
3.	בנקים	2% משטח עיקרי בקומה	10
4.	בתי דואר	4% משטח עיקרי בקומה	10

שטח מזערי נדרש למרחב מוגן (נטו) במטרים רבועים	שטח המרחב המוגן הנדרש (נטו)	שימוש המבנה	"סד"
		בתי משפט:	.5
10	5 מטר לכל אולם משפט	אולמות משפט	
10	3% משטח עיקרי בקומה	משרדים	
		מבני דת:	.6
10	1% משטח עיקרי	בתי כנסת	
10	1% משטח עיקרי	מבנה טהרה	
10	1% משטח עיקרי	מסגד, כנסיה	
10	1% משטח עיקרי	אולמות תפילה בישיבות, כוללים וכדומה	
10	2.5 מ"ר ליחידת מגורים הכוללת עד 2 חדרים	דיוור מוגן ובתי אבות לעצמאיים	.7
10	2.5 מ"ר לחדר	בתי מלון, בתי הבראה, פנסיונים, דירות נופש (צימרים) וכדומה	.8
10	20% משטח ברוטו של סך כל חדרי המגורים	אכסניות, פנימיות	.9
10	3% משטח עיקרי בקומה	מרפאות קהילתיות, מרפאות מד"א, תחנות אם וילד וכדומה	.10
10	2% משטח עיקרי בקומה	מתנ"סים מרכזים קהילתיים, מועדוני נוער וכדומה	.11
		מבני תעשייה:	.12
10	3% משטח עיקרי	משרדים ותעשייה מתקדמת (היי־טק)	
10	2% משטח עיקרי בקומה	אולם הייצור	
10	0.8% משטח המחסנים	מחסנים	
10	2% משטח עיקרי	בתי מלאכה	.13
		מרכזי קניות וחנויות:	.14
10	2% משטח עיקרי	חנות בשטח גדול מ־200 מ"ר	
10	0.5% משטח עיקרי	חנות בשטח קטן מ־200 מ"ר	
10	2% משטח עיקרי	תחנת דלק	.15

- תיקון תקנה 237 30. בתקנה 237 לתקנות העיקריות, אחרי "ובכל מקרה תאפשר מעבר לנכה בכסא גלגלים" יבוא "שנמצא באותה הקומה; רוחב המעבר החופשי בסמוך לדלת המרחב המוגן יהיה 130 סנטימטרים לפחות".
- תיקון תקנה 240 31. בשם תקנה 240 לתקנות העיקריות, במקום "קומתי" יבוא "מוסדי".
- תיקון תקנה 241 32. בתקנה 241 לתקנות העיקריות, אחרי תקנת משנה (ד) יבוא:
"ה) דרישות בינוי מזערית יהיו לפי המפורט בתקנה 178".
- תיקון תקנה 242 33. בתקנה 242 לתקנות העיקריות, בסופה יבוא "ואולם במרחב מוגן בודד, אשר אין בו פתח חילוץ קומתי, יותקן חלון הדף מוסדי או תותקן דלת הדף מוסדית נוספת לפי הכללים המפורטים בחלק ג'1".
- תיקון תקנה 244 34. בתקנה 244 לתקנות העיקריות –
- (1) בתקנת משנה (א), במקום "יותקן" יבוא "ניתן להתקין", במקום "החלון יהיה אטום בפני גזים" יבוא "חלון הדף מוסדי אשר יותקן בקיר פנימי יהיה מסוג נגרר בלבד";
- (2) בתקנת משנה (ד), בסופה יבוא "רשות מוסמכת רשאית לאשר סטייה מהאמור".
- תיקון תקנה 247 35. בתקנה 247 לתקנות העיקריות –
- (1) בכותרת השוליים, במקום "הקומתי" יבוא "המוסדי";
- (2) בפסקה (2), בסופה יבוא "ואולם בקיר פנימי שבו יותקן חלון הדף מוסדי נגרר עוביו של הקיר יהיה 35 סנטימטרים";
- (3) בפסקה (3), בסופה יבוא "ואולם בקיר חיצוני שבו יותקן חלון הדף מוסדי נגרר עוביו של הקיר יהיה 35 סנטימטרים".
- תיקון תקנה 253 36. בתקנה 253(ה) לתקנות עיקריות, אחרי "הבולט" יבוא "עד" ובמקום "הקומתי" יבוא "המוסדי".
- תיקון תקנה 257 37. בתקנה 257(א) לתקנות העיקריות, במקום "וכן על המפסקים והמעברים" יבוא "וכן על המעברים".
- תיקון התוספת הרביעית 38. בתוספת הרביעית לתקנות העיקריות –
- (1) בחלק א', במקום טבלה 1 יבוא:

"טבלה 1 – טבלת ריכוז נתונים תכנוניים

דרישות כלליות למרחבים מוגנים קומתיים ודירתיים במבני מגורים

ביישובים עורפיים

מרחב מוגן קומתי	מרחב מוגן דירתי	הנושא
-----------------	-----------------	-------

פרק ב' – תכנון

סימן א' – נתונים כלליים

1. שטח מזערי של מרחב מוגן לכל יחידת דיור ששטחה 5 מ"ר* עולה על 100 מ"ר (שטח רצפות עיקרי בדירה)

* במרחבים מוגנים קומתיים תותקן בפועל מערכת סינון ואוורור, מותר לחשב את שטח המרחב המוגן הנדרש לפי 70% מהשטח הנדרש בתקנות; שטח המרחב המוגן הקומתי לא יפחת בכל מקרה מ-8 מ"ר.

מרחב מוגן קומתי	מרחב מוגן דירתי	הנושא
4 מ"ר*	5 מ"ר	2. שטח מזערי של מרחב מוגן לכל יחידת דיור ששטחה אינו עולה על 100 מ"ר (שטח רצפות עיקרי בדירה)
4	1	3. מספר מרבי של יחידות דיור לכל מרחב מוגן
2.5 עד 2.8 מטרים	2.5 עד 2.8 מטרים	4. גובה פנימי של מרחב מוגן
חובה	חובה	5. מיקום המרחבים המוגנים זה מעל זה
חובה	חובה	6. המשך 70% קירות של המרחבים המוגנים בקומה מפולשת
1	2	7. מספר מרבי של קירות חיצוניים המותרים במרחב מוגן

סימן ב' – דרך גישה למרחב מוגן

מתוך השטח המשותף	מתוך הדירה	1. דרך הגישה למרחב המוגן
חובה	חובה	2. חדר מדרגות מבטון מזוין או מחוזק

סימן ג' – כניסה למרחב המוגן

80/200	70/200	1. מידות מזעריות של פתח האור לדלת הכניסה
80/200	80/200	2. מידות מרביות של פתח האור לדלת הכניסה
קומתית	דירתית	3. סוג דלת הכניסה (דלת הדף)
על ידי קירות ומחיצות השטח המשותף או קיר מגן כמפורט בתוספת זו	על ידי קירות ומחיצות כמפורט בטבלה 2 בתוספת זו	4. הגנה על דלת הכניסה

סימן ד' – פתח חילוץ

חובה	–	1. פתח וסולם חילוץ בין מרחבים מוגנים קומתיים
רשות**	חובה	2. חלון בשטח מרבי של 1.21 מ"ר

סימן ה' – מבנה המרחב המוגן

30 ס"מ	25 ס"מ	1. עובי מזערי לקיר חיצוני
--------	--------	---------------------------

** באישור רשות מוסמכת ניתן להתקין חלון במרחב מוגן קומתי, החלון יהיה מסוג "חלון הדף מוסדי" ויתאים לדרישות ת"י 4422.

מרחב מוגן קומתי	מרחב מוגן דירתי	הנושא
35 ס"מ	30 ס"מ	1. עובי מזערי לקיר חיצוני שבו מותקן חלון הדף נגרר
20 ס"מ	20 ס"מ	2. עובי מזערי לקיר פנימי
35 ס"מ	30 ס"מ	2א. עובי מזערי לקיר פנימי שבו מותקן חלון הדף נגרר
15 ס"מ	15 ס"מ	3. עובי מזערי לרצפות בין המרחבים בקומות
20 ס"מ	20 ס"מ	4. עובי מזערי לתקרה עליונה ולרצפה תחתונה
15 ס"מ	15 ס"מ	5. עובי מזערי לקיר משותף בין שני מרחבים מוגנים

סימן ו' – אזור וסינון

חובה 2	חובה 2	1. צינורות אזור למערכת אזור וסינון או סינון דירתי או אזור וסינון דירתי
צינורות 8"	צינורות 4"	
חובה צינור אחד 8"	חובה צינור אחד 8"	2. הכנות למיזוג אוויר – צינורות אזור
צינור נוסף – רשות	צינור נוסף – רשות	
רשות	רשות	3. הכנות למיזוג אוויר – מערכת מודולרית לאיטום מעברי צנרת וכבלים למזגן מפוצל בתוך שרוול פלדה

סימן ז' – מיתקני תברואה

חובה	רשות	1. בית כיסא כימי
רשות***	רשות***	2. מיתקני תברואה אחרים

סימן ח' – מיתקני חשמל ותקשורת

4	3	1. בתי תקע חשמל 230 וולט – מספר מזערי
4	רשות	2. נורות 36 וואט במתח 230 וולט – מספר מזערי
1	רשות	3. מנורות חירום 36 וואט 2 שעות
1	1	4. נקודה לטלפון חוץ
1	1	5. בית תקע לאנטנה לטלוויזיה ולרדיו

סימן ט' – ציפויים וחיפויים

אין	אין	1. הגבלות ביחס לריצוף
כמפורט בתקנות	כמפורט בתקנות	2. ציפוי קירות ותקרות
אסור	אסור	3. חיפוי אריחי חרסין או קרמיקה לקירות

הערה: התרשימים שבתוספת הרביעית ובתוספת החמישית אינם בקנה מידה; התרשימים בקנה המידה הנכון נמצאים אצל רשות מוסמכת.

(2) אחרי חלק ג' יבוא:

*** בהתאם לדרישות טכניות המפורטות בתקנות אלה.

מרחב מוגן קומתי - מיקום צינורות אודור ביחס לפתחים (לא בנקב מידה)

2

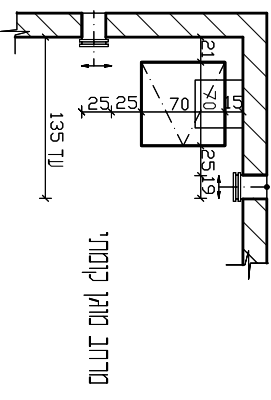
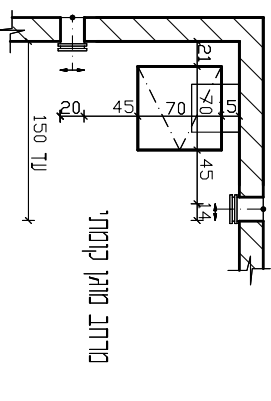
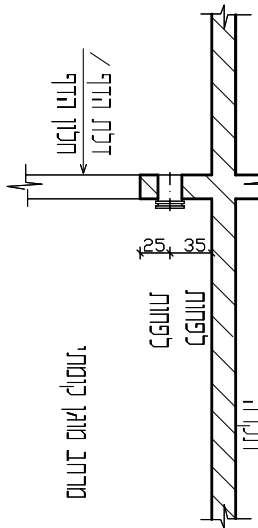
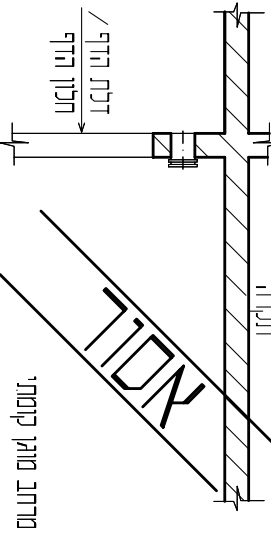
צינור לשחרור אור	צינור לכניסת אור	תאור
 <p>מרחב מוגן קומתי</p> <p>דלת הדף / חלון הדף</p> <p>35 ← לפחות</p>	 <p>מרחב מוגן קומתי</p> <p>דלת הדף / חלון הדף</p> <p>45 ← לפחות</p>	<p>1. מיקום ביחס לפתח חילוק קומתי בתקרה או ברצפה (תוכנית)</p> <p>2. מיקום ביחס לדלת הדף / חלון הדף (תוכנית)</p>
 <p>מרחב מוגן קומתי</p> <p>תקרה</p> <p>לפחות</p> <p>35 ← לפחות</p> <p>35 ← לפחות</p> <p>דלת הדף / חלון הדף</p>	 <p>מרחב מוגן קומתי</p> <p>תקרה</p> <p>לפחות</p> <p>45 ← לפחות</p> <p>דלת הדף / חלון הדף</p> <p>מרחב מוגן קומתי</p>	<p>3. מיקום ביחס לדלת הדף / חלון הדף (חתך)</p>

(לא בקנה מידה)

③ תרשימים של אפשרויות כווני דריסת אוויר במרחב מוגן קומתי

<p>(ד)</p> <p>חוץ</p> <p>צינור לכניסת אוויר</p> <p>ממ"ק</p> <p>פיר איורודר</p> <p>צינור לשחרור אוויר</p> <p>פנים</p>	<p>(א)</p> <p>חוץ</p> <p>צינור לכניסת אוויר</p> <p>ממ"ק</p> <p>צינור לשחרור אוויר</p> <p>פנים</p>
<p>(ה)</p> <p>חוץ / פנים</p> <p>צינור לשחרור אוויר</p> <p>ממ"ק</p> <p>פיר איורודר</p> <p>צינור לכניסת אוויר</p> <p>פנים</p>	<p>(ב)</p> <p>חוץ / פנים</p> <p>צינור לשחרור אוויר</p> <p>ממ"ק</p> <p>צינור לכניסת אוויר</p> <p>פנים</p>
<p>(ו)</p> <p>חוץ</p> <p>צינור לשחרור אוויר</p> <p>ממ"ק</p> <p>פיר איורודר</p> <p>צינור לכניסת אוויר</p> <p>פנים</p>	<p>(ג)</p> <p>חוץ</p> <p>צינור לשחרור אוויר</p> <p>ממ"ק</p> <p>צינור לכניסת אוויר</p> <p>פנים</p>

מרתם מאן דירתי - מיקום צינורות אורז (לא נבקה מידה) 4

צא "08" אמן עורז
 + אטם למגידה ואטימה בשעת חידום
 (הנכה למדוג אורז)
 לפחות 25 ס"מ מעל המשקוף H =
 ולא פחות מ-25 ס"מ מהתקרה

צא "4" לשורז אורז
 H = + 190 לפחות
 ולא פחות מ-25 ס"מ מהתקרה

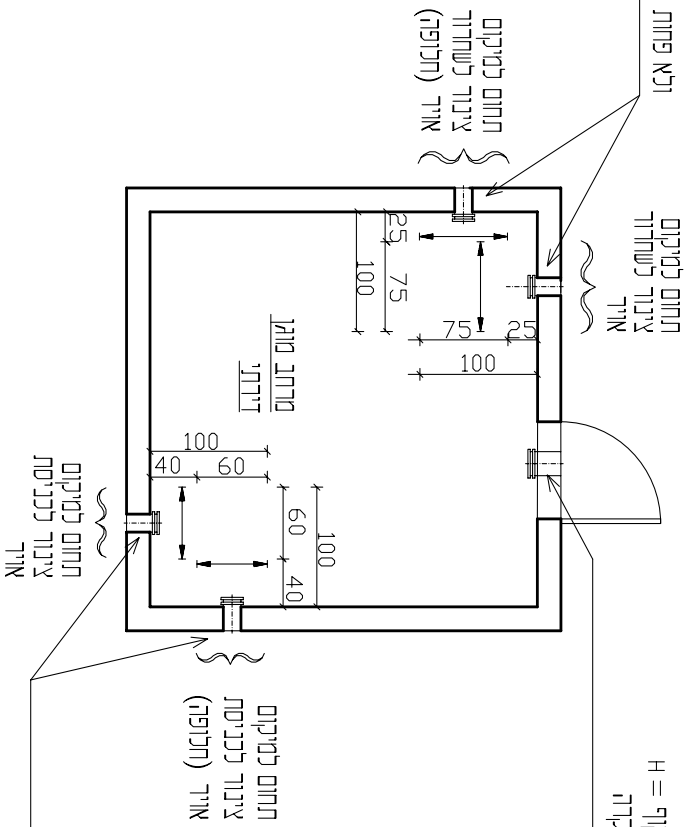

1. ניתן לשיב חלופות בכל צידוף רצי
 הערות: _____
2. ניתן ליישם גם בתמונת ראי לחתוכית ב.

צא "4" לכניסת אורז
 H = + 150

5. מרחב מוגן דירתי - מיקום צינורות אורוד ביחס לפתחים (לא בקנה מידה)

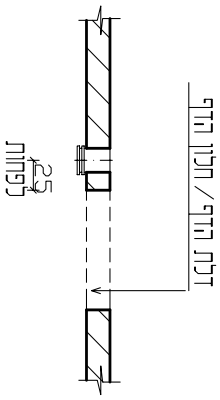
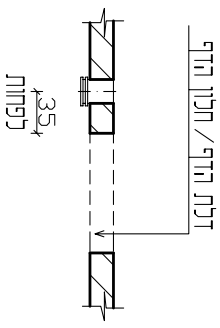
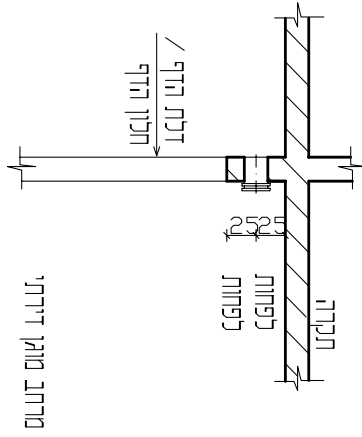
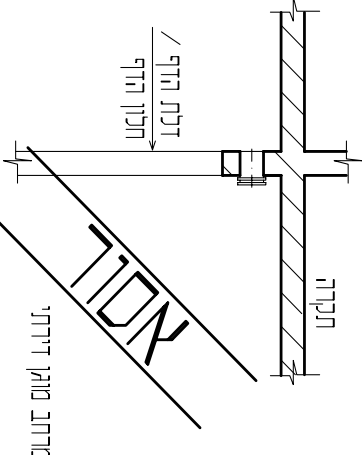
צינור לשחזור אויר	צינור לכניסת אויר ביחס לפתחים	תאור
 <p>דלת הדף / חלון הדף</p> <p>25 לפחות</p> <p>מרחב מוגן דירתי</p>	 <p>דלת הדף / חלון הדף</p> <p>35 לפחות</p> <p>מרחב מוגן דירתי</p>	<p>1. מיקום האצטרות לצידי דלתות הדף וחלונות הדף (תוכנית)</p>
 <p>תקרה</p> <p>לפחות</p> <p>2000</p> <p>דלת הדף / חלון הדף</p> <p>מרחב מוגן דירתי</p>	 <p>תקרה</p> <p>לפחות</p> <p>2000</p> <p>דלת הדף / חלון הדף</p> <p>אסדה</p> <p>מרחב מוגן דירתי</p>	<p>2. מיקום האצטרות מעל דלת הדף / חלון הדף (חתך)</p>

6) תרשימים של אפשרויות כווני אדימת אוריד במרחב מוגן דירתי (לא בקנה מידה)

<p>(ה)</p>	<p>(א)</p>
<p>(ו)</p>	<p>(ב)</p>
<p>(ז)</p>	<p>(ג)</p>
<p>(ח)</p>	<p>(ד)</p>

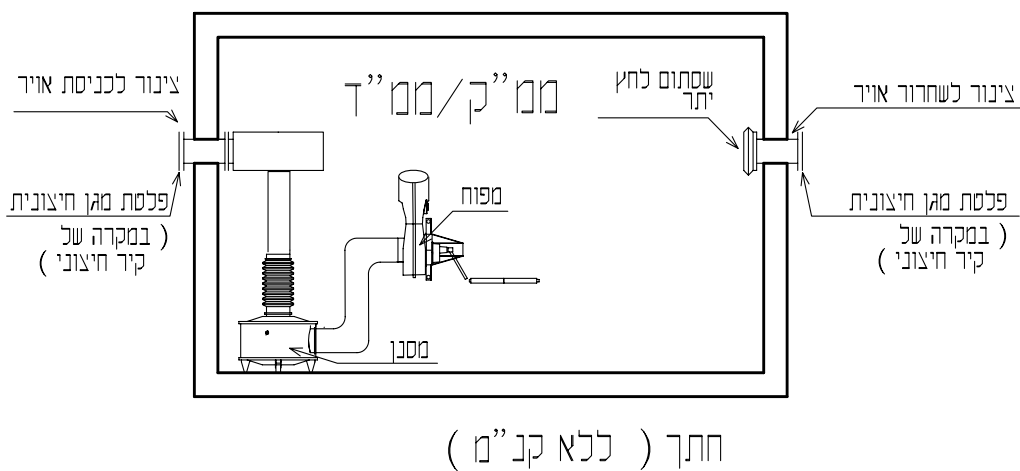
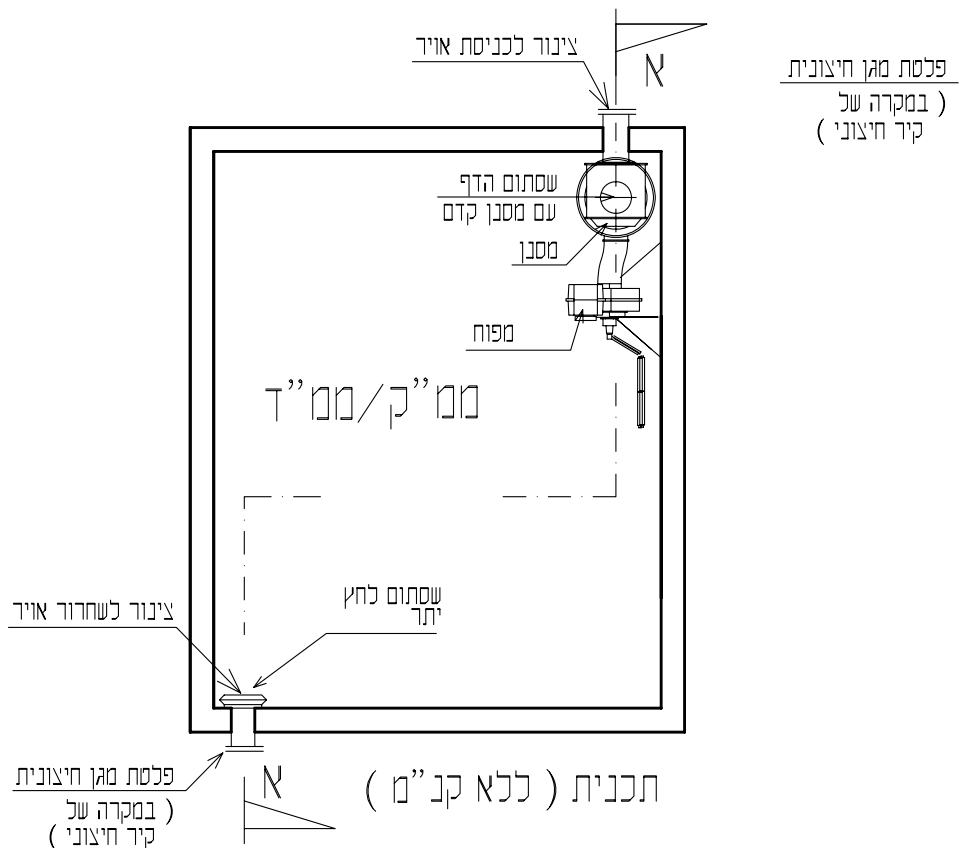

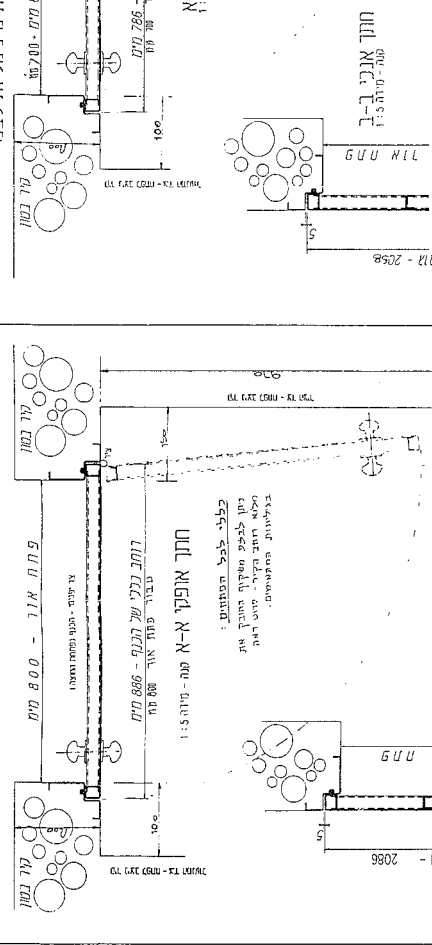
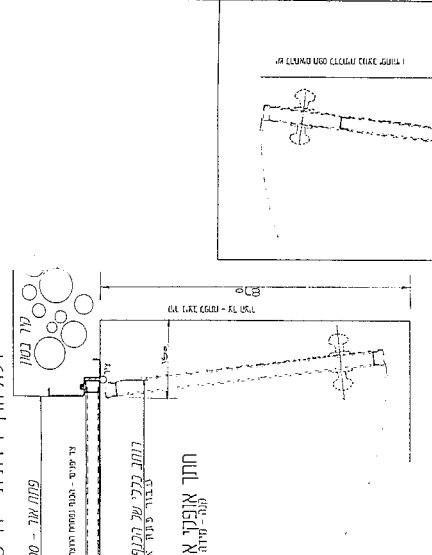
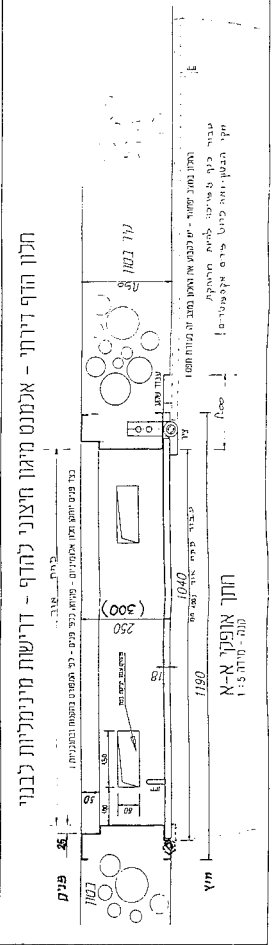
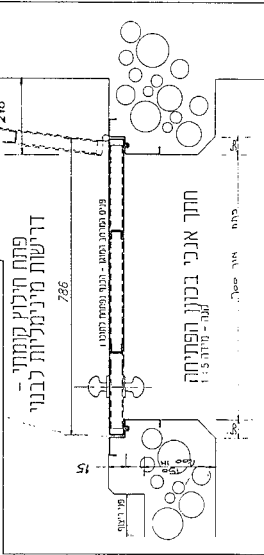
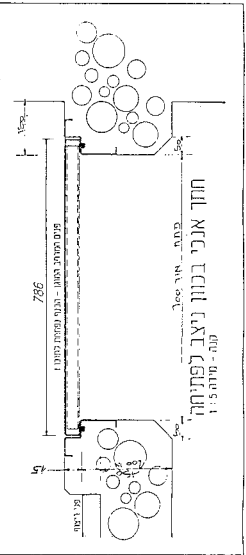

תוספת רביעית-חלק ה.

מסגרות למרחבים מוגנים - דרישות כנוי מינימליות
גליון מס' 1 - חתך גליון אחד.

4.04

דכת הדף דירתי - דרישות מינימליות לבנוי

39. תחילתן של תקנות אלה 90 ימים מיום פרסומן והן יחולו על בקשה להיתר שתאשר רשות מוסמכת ביום תחילתן או לאחריו.

40. (א) בכפוף לאמור בתקנת משנה (ב) אין בהוראות תקנות אלה כדי לגרוע מתוקף תכנית או היתר שאושרו לפני תחילתן, ואולם רשות מוסמכת רשאית, במקום תכנית כאמור, לאשר תכנית שתהיה כולה לפי תקנות אלה.

(ב) הוראות תקנות אלה יחולו גם על בניין שההיתר לבנייתו חודש לאחר תחילתן.

ה' בניסן התשס"ט (30 במרס 2009)

אהוד ברק
שר הביטחון

(חמ 251-3)

תקנות העיריות (מכרזים) (תיקון), התשס"ט-2009

בתוקף סמכותי לפי סעיפים 198 ו-347 לפקודת העיריות¹, אני מתקין תקנות אלה:

3.

בסעיף 2(2) לתקנות העיריות (מכרזים), התשמ"ח-1987², בפסקת משנה (יב), בסופה יבוא:
"על אף האמור רשאית עיריה לאשר מכירת דירת מקרקעין כאמור, בלא מכרז, בתמורה שלא תפחת מ-25% מסכום שנקבע בשומת מקרקעין שנערכה על ידי שמאי מקרקעין כפי שייקבע על ידי המועצה בהחלטה ברוב חבריה, בשל מצבו החומרי של המחזיק בדירת המגורים ובכפוף לתנאים האלה:

(1) המחזיק היה במהלך ארבע השנים שקדמו למכירת דירת המגורים, בעל הכנסה חודשית ממוצעת, אשר היתה מזכה אותו בקבלת הנחה בשיעור שבין 51% לבין 90% מסכום הארנונה הכללית בעד דירת המגורים לפי תקנה 2(א)(8) לתקנות ההסדרים במשק המדינה (הנחה מארנונה), התשנ"ג-1993³, בגין דירת המגורים;

(2) אין ולא היו בבעלותו, או בבעלות קרובו, מהמועד שבו חתם על חוזה להשכרת דירת המגורים, דירה או מקרקעין אחרים;

(3) המחזיק יתחייב להשלים את מלוא התמורה בעד הנכס, אם הדירה לא תהיה בשימוש או אם נפטר המחזיק – בשימוש קרובו, למשך חמש שנים ממועד מכירת דירת המגורים; הרשות המקומית תהיה זכאית לבקש כל ערובה להבטחת החיוב האמור, לרבות רישום בכל מרשם המתנהל לפי דין, בספרי מינהל מקרקעי ישראל או אצל כל גוף אחר שבו מתנהל רישום של הזכויות בדירה, לפי העניין, משכנתה, משכון או הערת אזהרה, בשל התחייבות כאמור;

(4) אם מחיר הנכס לפי שומת המקרקעין עולה על 700,000 שקלים חדשים, לא תבוצע ההפחתה בתמורה אלא לגבי הסכום האמור;

(5) לעניין פסקה זו, "קרוב" – בן זוג, וכן ילד כהגדרתו בסעיף 238 לחוק הביטוח הלאומי [נוסח משולב], התשנ"ה-1995⁴.

ה' בניסן התשס"ט (30 במרס 2009)

מאיר שטרית
שר הפנים

(חמ 483-3)

¹ דיני מדינת ישראל, נוסח חדש 8, עמ' 197.

² ק"ת התשמ"ח, עמ' 229.

³ ק"ת התשנ"ג, עמ' 419.

⁴ ס"ח התשנ"ה, עמ' 210.

כללי הרשות השנייה לטלוויזיה ורדיו (עוצמת הקול בשידורים),

התשס"ט-2009

בתוקף סמכותה לפי סעיפים 24 ו-86 לחוק הרשות השנייה לטלוויזיה ורדיו, התש"ן-1990 (להלן – החוק), ובידיעת הוועדה המשותפת של ועדת הכלכלה וועדת החינוך והתרבות של הכנסת, קובעת מועצת הרשות השנייה לטלוויזיה ורדיו (להלן – המועצה), כללים אלה:

1. בכללים אלה – הגדרות

”בעל זיכיון לשידורי טלוויזיה” – בעל זיכיון לשידורי טלוויזיה לפי החוק;

”בעל זיכיון לשידורי רדיו” – בעל זיכיון או רישיון לשידורי רדיו לפי החוק;

”תכנית” – כל מישדר למעט תשדיר פרסומת וקדימון;

”תשדיר פרסומת” – לרבות כל תשדיר הבא לקידום שמו, שם עסקו או שם מוצריו או שירותיו של אדם, או לקידום מכירתם, בתמורה כספית או אחרת, בין במישרין ובין בעקיפין;

”קדימון” – כמשמעותו בסעיף 86א לחוק.

2. בעל זיכיון לשידורי טלוויזיה לא ישרר תכנית, תשדיר פרסומת או קדימון בעוצמת אות שמע בשידור העולה על רמת Dialnorm של מינוס 26dB או הנופלת ממינוס 30dB, כך שרמת ה-Dialnorm הממוצעת תעמוד על מינוס 28dB.

3. בעל זיכיון לשידורי רדיו לא ישרר תשדיר פרסומת או קדימון בשידורי הרדיו בעוצמת קול העולה על טווח עוצמת הקול בתכנית אשר בה שולב תשדיר הפרסומת או הקדימון.

ח' בניסן התשס"ט (2 באפריל 2009)

(חמ 3-3931)

נורית דאבוש

יושבת ראש מועצת הרשות השנייה

לטלוויזיה ורדיו

¹ ס"ח התש"ן, עמ' 59; התשס"ח, עמ' 620.

כללי הרשות השנייה לטלוויזיה ורדיו (אתיקה בפרסומת בטלוויזיה) (תיקון),

התשס"ט-2009

בתוקף סמכותה לפי סעיף 24 ו-88 לחוק הרשות השנייה לטלוויזיה ורדיו, התש"ן-1990 (להלן – החוק), ובידיעת הוועדה כמשמעותה בסעיף 1 לחוק, קובעת מועצת הרשות השנייה לטלוויזיה ורדיו כללים אלה:

1. סעיף 55 לכללי הרשות השנייה לטלוויזיה ורדיו (אתיקה בפרסומת בטלוויזיה), ביטול סעיף 55 התשנ"ד-1994² – בטל.

ח' בניסן התשס"ט (2 באפריל 2009)

(חמ 3-2389)

נורית דאבוש

יושבת ראש מועצת הרשות השנייה

לטלוויזיה ורדיו

¹ ס"ח התש"ן, עמ' 59; התשס"ח, עמ' 620.

² ק"ת התשנ"ד, עמ' 636; התשנ"ט, עמ' 1095.

החלטת משכורת נושאי משרה שיפוטית (תיקון), התשס"ט-2009

בתוקף הסמכות לפי סעיף 10 לחוק-יסוד: השפיטה¹, סעיף 8 לחוק בית הדין לעבודה, התשכ"ט-1969², וסעיף 17 לחוק הדיינים, התשט"ו-1955³, מחליטה ועדת הכספים של הכנסת לאמור:

1. תיקון סעיף 1 בהחלטת משכורת נושאי משרה שיפוטית, התשמ"א-1981⁴ (להלן – החלטת המשכורת), בסעיף 1 –

(1) לפני ההגדרה "נושא משרה שיפוטית" יבוא:

"דיין בכיר" – דיין בית דין רבני אזורי, שהיה אב בית דין רבני אזורי, ותקופת כהונתו כאב בית דין הסתיימה, וכל עוד לא מונה לדיין בית הדין הרבני הגדול⁵;

(2) לפני ההגדרה "השכר המשולב" יבוא:

"שופט בכיר" – אחד מאלה:

(1) שופט או שופט בית דין לעבודה, שהיה נשיא של בית משפט או נשיא של בית דין לעבודה, לפי העניין, ותקופת כהונתו כנשיא הסתיימה, וכל עוד לא מונה לשופט בערכאה גבוהה יותר, ולמעט נשיא בית משפט שלום, אשר בעת כהונתו כנשיא מונה לשופט בית משפט מחוזי כאמור בסעיף 9א לחוק בתי המשפט [נוסח משולב], התשמ"ד-1984⁵ (להלן – חוק בתי המשפט);

(2) שופט או שופט בית דין לעבודה, שהיה סגן נשיא של בית משפט או סגן נשיא של בית דין לעבודה, לפי העניין, ותקופת כהונתו כסגן נשיא הסתיימה, וכל עוד לא מונה לנשיא באותה ערכאה או לשופט בערכאה גבוהה יותר;

(3) שופט בית משפט שלום או בית משפט מחוזי או שופט בית דין לעבודה אשר מונה לפי סעיף 9 לחוק בתי המשפט או לפי סעיף 6 לחוק בתי הדין לעבודה, התשכ"ט-1969, לפי העניין, וכל עוד לא ניתנו לו סמכויות ניהול או לא מונה לנשיא באותה ערכאה או לשופט בערכאה גבוהה יותר⁶.

2. בסעיף 4ג להחלטת המשכורת –

(1) בסעיף קטן (א), במקום "שופט ראשי של בית דין אזורי לעבודה" יבוא "נשיא בית דין אזורי לעבודה";

(2) בסעיף קטן (ב), המילים "למשנה או" – יימחקו ואחרי "בסעיף קטן (א)" יבוא "למעט שופט בכיר כהגדרתו בפסקה (3) להגדרה "שופט בכיר"."

3. בסעיף 5א להחלטת המשכורת, אחרי סעיף קטן (ח) יבוא:

¹ ס"ח התשמ"ד, עמ' 78.

² ס"ח התשכ"ט, עמ' 70.

³ ס"ח התשט"ו, עמ' 6.

⁴ ק"ת התשמ"א, עמ' 1448; התשס"ח, עמ' 581.

⁵ ס"ח התשמ"ד, עמ' 198.

(ט) (1) על אף האמור בסעיף קטן (ח), לגבי כל אחד מאלה, יחושב ערך יום המחלה כמפורט בסעיף קטן (י):

(א) נושא משרה שיפוטית, אשר במועד פרישתו כיהן בתפקיד שופט בכיר ומשכורתו כשופט בכיר במועד פרישתו נמוכה מהמשכורת שהיתה מגיעה לו במועד פרישתו אילו המשיך לכהן בתפקידו ערב כהונתו כשופט בכיר;

(ב) שופט בית משפט מחוזי, אשר כיהן בעבר כנשיא של בית משפט שלום, ובעת כהונתו כנשיא כאמור מונה לשופט בית משפט מחוזי כאמור בסעיף 9א לחוק בתי המשפט ומשכורתו כשופט במועד פרישתו נמוכה מהמשכורת שהיתה מגיעה לו במועד פרישתו אילו המשיך לכהן בתפקידו כנשיא בית משפט שלום.

(2) על אף האמור בסעיף קטן (ח), לגבי נושא משרה שיפוטית אשר במועד פרישתו כיהן בתפקיד שופט בכיר ומשכורתו כשופט בכיר במועד פרישתו גבוהה מהמשכורת שהיתה מגיעה לו במועד פרישתו, אילו המשיך להחזיק בתפקידו ערב כהונתו כשופט בכיר, יחושב ערך יום המחלה לפי המשכורת האחרונה, לרבות כל התוספות שהוא זכאי לקבלן ערב פרישתו.

(1) (י) בסעיף קטן זה –

“התקופה הראשונה” – התקופה עד לתחילת כהונתו כשופט בכיר שממנה יצא לקצבה; ולגבי שופט בית משפט מחוזי, אשר כיהן בעבר כנשיא של בית משפט שלום ובעת כהונתו כנשיא מונה לשופט בית משפט מחוזי כאמור בסעיף 9א לחוק בתי המשפט – עד לתום כהונתו כנשיא של בית משפט שלום;

“התקופה השנייה” – התקופה ממועד תחילת כהונתו כשופט בכיר שממנה יצא לקצבה ועד למועד יציאתו לקצבה; ולגבי שופט בית משפט מחוזי, אשר כיהן בעבר כנשיא של בית משפט שלום ובעת כהונתו כנשיא מונה לשופט בית משפט מחוזי כאמור בסעיף 9א לחוק בתי המשפט – ממועד תום כהונתו כנשיא של בית משפט שלום עד למועד יציאתו לקצבה.

(2) ערך יום מחלה שצבר נושא משרה שיפוטית כאמור בסעיף קטן (ט)(1) בתקופה הראשונה, יחושב לפי השכר המשולב בצירוף כל התוספות, לרבות על פי סעיפים 4, 4א, 4ב ו-4ג, ככל שהיה זכאי לקבלן, שהיו מגיעים במועד יציאתו לקצבה לנושא משרה שיפוטית שדרגתו כדרגתו של נושא המשרה השיפוטית כאמור בתום התקופה הראשונה.

(3) ערך יום מחלה שצבר נושא משרה שיפוטית כאמור בסעיף קטן (ט)(1) בתקופה השנייה, יחושב לפי השכר המשולב בצירוף כל התוספות, לרבות על פי סעיפים 4, 4א ו-4ב, המגיעים לו בתום התקופה השנייה.

(יא) בסעיף זה “שופט בכיר” – לרבות “דיין בכיר”.

4. בסעיף 9א(ד) להחלטת המשכורת, במקום “ושופט ראשי של בית דין אזורי לעבודה” תיקון סעיף 9א יבוא “ונשיא בית דין אזורי לעבודה”.

5. בתוספת הראשונה להחלטת המשכורת –

(1) בפרט א' –

(א) אחרי:

“25,849

”סגן נשיא בית משפט מחוזי

		יבוא:
25,849;"	"שופט בכיר בבית משפט מחוזי	
		(ב) אחרי:
22,715"	"סגן נשיא בית משפט שלום	
		יבוא:
22,715;"	"שופט בכיר בבית משפט שלום	
		(2) בפרט ב' –
		(א) אחרי:
30,212"	"סגן נשיא בית הדין הארצי	
		יבוא:
30,212;"	"שופט בכיר בבית הדין הארצי	
		(ב) במקום "שופט ראשי של בית דין אזורי" יבוא "נשיא בית דין אזורי";
		(ג) במקום "סגן שופט ראשי של בית דין אזורי" יבוא "סגן נשיא בית דין אזורי" ואחריו יבוא:
22,715."	"שופט בכיר בבית דין אזורי	
		(3) בפרט ד' –
		(א) אחרי:
23,668"	"אב בית דין אזורי	
		יבוא:
22,715."	"דיין בכיר	

בתוספת השניה להחלטת המשכורת, בטור א' –

6. תיקון התוספת השניה

- (1) אחרי "סגן נשיא בית משפט שלום," יבוא "שופט בכיר בבית משפט שלום,";
- (2) אחרי "סגן נשיא בית משפט מחוזי," יבוא "שופט בכיר בבית משפט מחוזי,";
- (3) במקום "שופט ראשי של בית דין אזורי לעבודה," יבוא "נשיא בית דין אזורי לעבודה,";
- (4) במקום "סגן שופט ראשי של בית דין אזורי לעבודה," יבוא "סגן נשיא של בית דין אזורי לעבודה, שופט בכיר בבית דין אזורי לעבודה,";
- (5) אחרי "סגן נשיא בית הדין הארצי לעבודה," יבוא "שופט בכיר בבית דין ארצי לעבודה,";
- (6) אחרי "אב בית דין רבני אזורי" יבוא "דיין בכיר".

7. (א) נושא משרה שיפוטית אשר כיהן כנשיא או כסגן נשיא ביום כ"ו בתמוז התשס"ז (12 ביולי 2007) או כיהן כאב בית דין רבני ביום י"ט בחשוון התשס"ח (31 באוקטובר 2007) ותקופת כהונתו כנשיא או כסגן נשיא או כאב בית דין רבני הסתיימה, זכאי, החל במועד סיום כהונתו כנשיא או כסגן נשיא או כאב בית דין רבני, לשכר שקיבל ערב סיום כהונתו כאמור, כולל סכום השווה לסכום שקיבל כגמול ניהול במשכורתו האחרונה כנשיא או כסגן נשיא או כאב בית דין רבני, ואולם החל במועד סיום כהונתו כאמור לא ישולמו לו תוספות שיגיעו לו החל במועד האמור, לפי סעיפים 3, 4 ו-6 להחלטת המשכורת, וזאת עד אשר שברו ישתווה לשכר של שופט בכיר או של דיין בכיר בהתאמה (להלן – תקופת ההקפאה); מתום תקופת ההקפאה ישולמו לנושא משרה שיפוטית כאמור כל התוספות בהתאם להחלטת המשכורת, ככל שהוא זכאי לקבלן.

(ב) נושא משרה שיפוטית אשר כיהן כנשיא בית משפט שלום ביום כ"ו בתמוז התשס"ז (12 ביולי 2007) ובעת כהונתו כנשיא מונה לשופט בית משפט מחוזי כאמור בסעיף 9א לחוק בתי המשפט [נוסח משולב], התשמ"ד-1984, זכאי, החל במועד סיום כהונתו כנשיא של בית משפט שלום, וכל עוד לא מונה לסגן נשיא או לנשיא של בית משפט מחוזי או לשופט בית משפט עליון, לשכר שקיבל ערב סיום כהונתו כנשיא של בית משפט שלום, כולל סכום השווה לסכום שקיבל כגמול ניהול במשכורתו האחרונה כנשיא, ואולם החל במועד סיום כהונתו כנשיא כאמור לא ישולמו לו תוספות שיגיעו לו החל במועד האמור, לפי סעיפים 3, 4 ו-6 להחלטת המשכורת, וזאת עד אשר שברו ישתווה לשכר של שופט בית משפט מחוזי (להלן – תקופת ההקפאה); מתום תקופת ההקפאה ישולמו לנושא משרה שיפוטית כאמור כל התוספות בהתאם להחלטת המשכורת, ככל שהוא זכאי לקבלן.

8. תחילתו של תיקון זה ביום כ"ט בתמוז התשס"ח (1 באוגוסט 2008) ולגבי דיין בכיר תחילה ביום כ' בחשוון התשס"ח (1 בנובמבר 2007).

כ"ח באדר התשס"ט (24 במרס 2009)

(חמ 3628-3)

ראובן ריבלין

יושב ראש ועדת הכספים הזמנית

החלטת גמלאות לנושאי משרה ברשויות השלטון (שרים ושאייריהם) (תיקון), התשס"ט-2009

בתוקף הסמכות לפי סעיף 1 לחוק גמלאות לנושאי משרה ברשויות השלטון, התשכ"ט-1969, מחליטה ועדת הכספים הזמנית של הכנסת לאמור:

1. בסעיף 23ב(א)1 להחלטת גמלאות לנושאי משרה ברשויות השלטון (שרים ושאייריהם), תיקון סעיף 23 בתשס"א-1981², במקום "140 מטרים רבועים (ברוטו)" יבוא "170 מטרים רבועים (ברוטו), מתוכם 30 מטרים רבועים (ברוטו) המיועדים לצורכי הביטחון והאבטחה, כפי שיקבע שירות הביטחון הכללי".

ה' בניסן התשס"ט (30 במרס 2009)

(חמ 193-3)

ראובן ריבלין

יושב ראש ועדת הכספים הזמנית

1 ס"ח התשכ"ט, עמ' 98.

2 ק"ת התשמ"א, עמ' 1435; התשס"ז, עמ' 1122.

